

# KINEMATIK UND DYNAMIK

Wintersemester 2019/20

## • Inhalte

- Grundlagen der Kinematik
- Impuls- und Drehimpulsbilanz
- Begriff der Arbeit, der Energie und der Leistung
- elastische/ nichtelastische Stöße
- Bewegung des starren Körpers (Winkelgeschwindigkeit, Trägheitstensor, Grundbegriffe der Kreiseltheorie)
- Schwingungen mit einem Freiheitsgrad (freie / erzwungene Schwingungen, Dämpfung, Resonanz)
- Schwingungen mit mehreren Freiheitsgraden

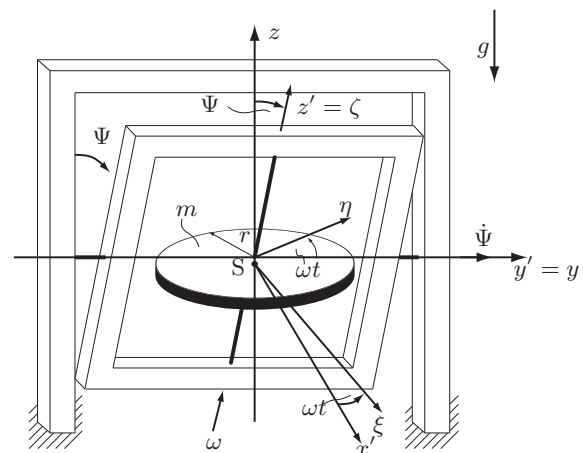
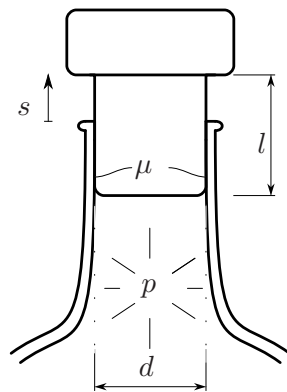

## • Anrechnung

9 Leistungspunkte (nach ECTS) bzw. 6 SWS (3 STE)

## • Termine

Vorlesung: Montag 12:00 - 14:00 Raum H105 Beginn am 14.10.2019

Donnerstag 10:00 - 12:00 Raum H105 Beginn am 17.10.2019

Übung: Freitag 12:00 - 14:00 Raum H105 Beginn am 18.10.2019

Tutorium: nach Anmeldung über das Moseskonto Beginn in der 43.KW

- **Moses, Isis und Qispos**

- Was sind Moses, Isis und Qispos?  
<http://www.smb.tu-berlin.de/> → Direktzugang: 65016
- Materialien zur Vorlesung und zu den Übungen werden über das Isis-System bereit gestellt  
Das Passwort wird in den Lehrveranstaltungen bekanntgegeben.
- Die Anmeldung zu den Tutorien (Kleingruppenübungen) erfolgt bis spätestens Mittwoch, den 16.10.2019 über das Moseskonto

- **Prüfungstermine (Portfolioprüfung)**

Kurzfragentest 1 (60 min, 20 Punkte)	Samstag, 14.12.2019
Kurzfragentest 2 (60 min, 20 Punkte)	Donnerstag, 05.03.2020
schriftlicher test (89 min, 60 Punkte)	Donnerstag 05.03.2020

- Portfolioprüfung bestehend aus drei Teilen: zwei Kurzfragentests und ein schriftlicher Test. Die Prüfung ist bestanden, wenn in allen Prüfungsteilen in Summe mindestens 50% der Punkte erreicht wurden. Ein Übertragen von Teilergebnissen in andere Semester findet nicht statt. Wird bei Teilleistungen gefehlt, fehlen die entsprechenden Punkte. Eine Krankmeldung (egal zu welchem Teil) hat zur Folge, dass der gesamte Prüfungsversuch als nicht unternommen gilt.
- Die Raumaufteilung wird rechtzeitig in den Veranstaltungen und auf der zugehörigen Webseite bekannt gegeben
- Hinweise und Tipps zur Prüfung und der Anmeldung finden sich ebenfalls auf der Webseite zur Veranstaltung

- **Ansprechpartner**

Dragan Marinkovic	Raum M124	Tel.: 314 21483	<a href="mailto:dragan.marinkovic@tu-berlin.de">dragan.marinkovic@tu-berlin.de</a>
Carsten Strzalka	Raum M245	Tel.: 314 21490	<a href="mailto:carsten.strzalka@tu-berlin.de">carsten.strzalka@tu-berlin.de</a>

- **Informationen**

<http://www.smb.tu-berlin.de/> → Direktzugang: 65016

- **Fachmentorenprogramm**

Für ausländische Studierende wird jeden Freitag um 14 Uhr in Raum EB 202 studienbegleitend ein Fachmentorenprogramm angeboten (Beginn am 25.10.2019).  
Ansprechpartner: Dr. Sylwia Hornig